









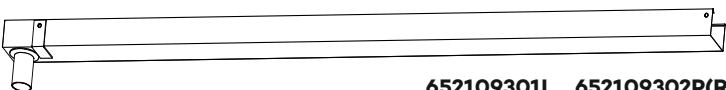

CZ - MONTÁŽ OKAPU pro skleníky

DE - MONTAGE DACHRINNE für Gewächshäuser

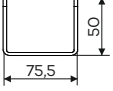
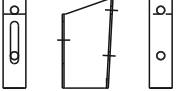
EN - ASSEMBLY OF GUTTERS for greenhouses

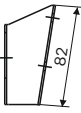
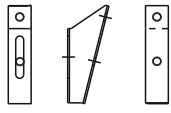
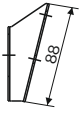
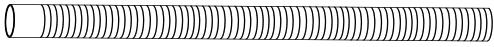
PRIMUS

CZ-SEZNAM DÍLŮ/ DE-STÜCKLISTE/ EN-COMPONENT LIST

Pozice Position Position	Profily Profile Profiles	Evid. číslo Evid. Nr. Article	Délka Länge Length (mm)	Délka/ Länge/ Length 3 m	Prodloužení Verlängerung Extension W - 1,5 m
P-93 L + P(R)		652109301L 652109302P(R)	1571	1 + 1	-
P-94 L + P(R)		652109401L 652109402P(R)	1513	1 + 1	-
P-95		650109500	1491	-	2
P-96		652109601		2	2
P-J-97 Primus J		650109701		6	2
P-K-97 Primus K		650109702		6	2
P-97 Primus L, M, D		650109703		6	2
93-10		152000026	1450	2	-
			M6 x 12	4	-
			M6	6	2
			6,4	6	2



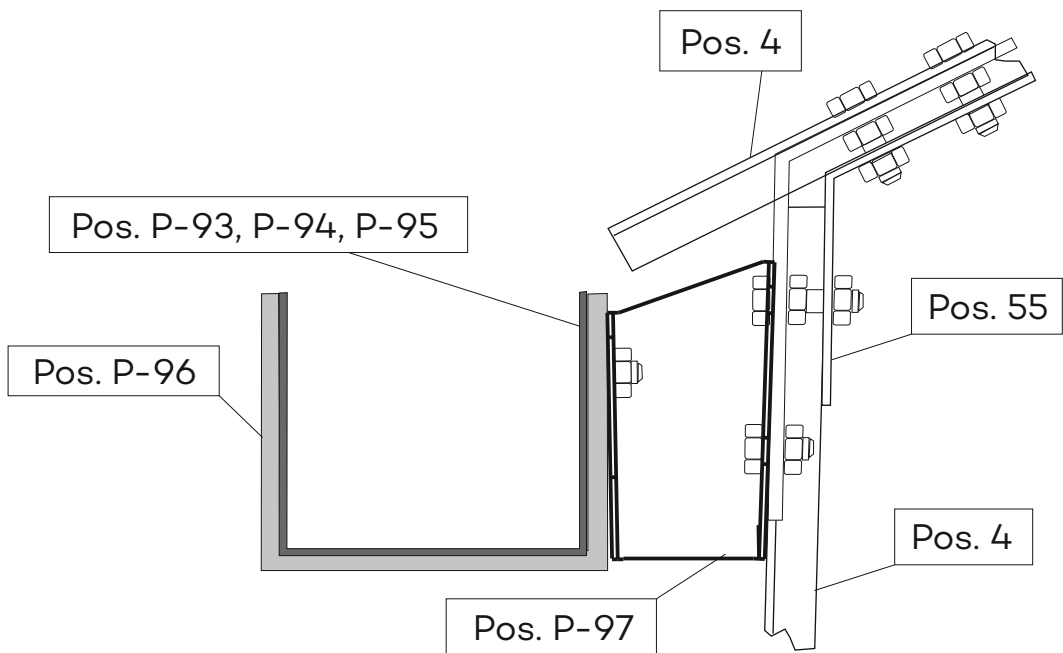
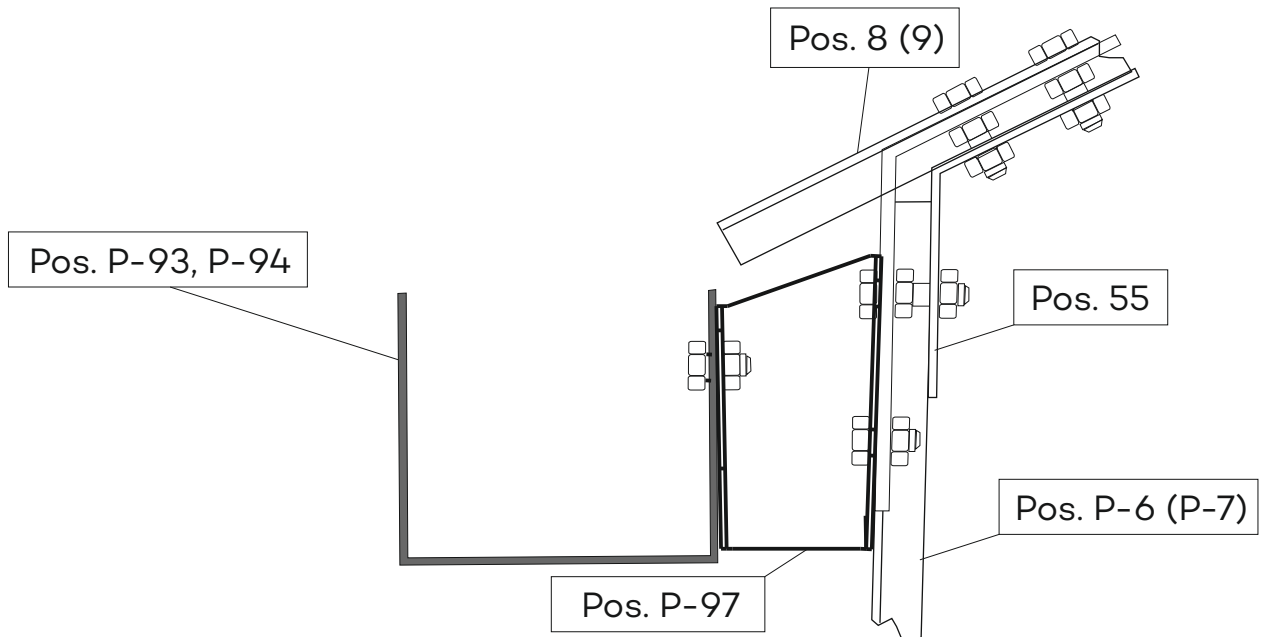
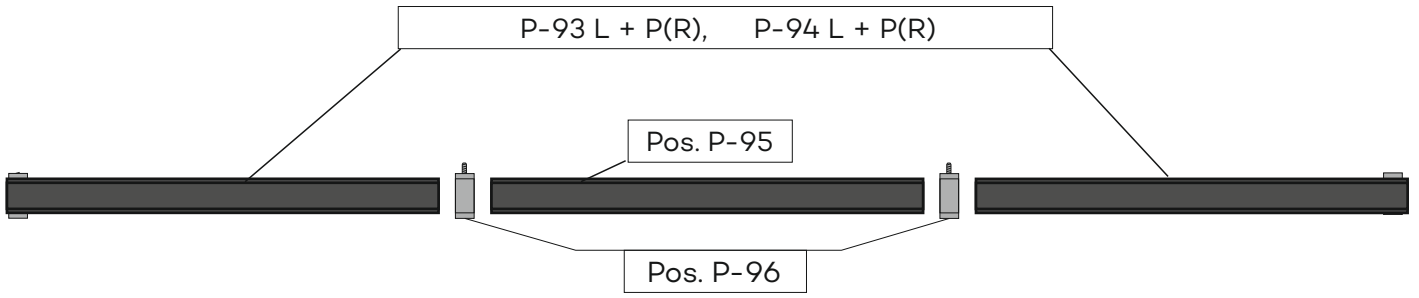

CZ

Montáž provádějte ve dvou osobách, aby nedošlo k poškození okapu nebo zranění.

Montáž: Na spodní rohové sloupky (poz. P-6, P-7) a boční sloupky (poz. 4) namontujte konzole okapů oválným otvorem směrem ven společně se střešní pásovinou (poz. 55). Boční sloupky s konzolami budou v místě napojení skleníku (tzn. kde se napojují základny, střešní plech, hřebenový plech a budou tam výztuhy skleníku). Na konzole namontujte hák okapu se závitem. Protože okapy nejsou přeloženy přes sebe, je nutné utěsnit spáru mezi okapy a to nejlépe neutrálním silikonem. Na hák okapu se závitem naneste slabou vrstvu silikonu a opatrně vložte okapy. Na svod okapu nasadíme plastovou okapovou trubku.

Silikon není součástí dodávky. Použijte pouze neutrální silikon, aby nedošlo k poškození barvy skleníku.

POZOR!

Před zimou okapy demontujte! Okapy mohou během zimy zabraňovat sjíždění sněhu ze střechy a tím by mohlo dojít k poškození skleníku nebo okapu. V tomto případě neručíme za vzniklé škody.

DE

Die Montage sollte von zwei Personen durchgeführt werden, um Schäden an der Dachrinne oder Verletzungen zu vermeiden.

Montage: Montieren Sie die Dachrinnenhalter mit der ovalen Loch nach außen an den unteren Eckprofil (Pos. P-6, P-7) und den Sechsllochprofil (Pos. 4) zusammen mit dem Dachwinkel (Pos. 55). Die Sechsllochprofile (pos. 4) mit den Dachrinnenhalter befinden sich am Verbindungspunkten des Gewächshauses (d.h. dort, wo die Bodenprofile, die Dachbleche, die Dachfirstbleche und die Gewächshausverstrebungen verbunden werden). Montieren Sie die Dachrinnenhaken mit Gewinde an die Dachrinnenhalterungen. Da die Dachrinnen nicht übereinander gefaltet werden, muss der Spalt zwischen den Dachrinnen abgedichtet werden - wir empfehlen den neutralen Silikon, um Schäden am Lack zu vermeiden. Tragen Sie eine dünne Schicht Silikon auf den Dachrinnenhaken mit Gewinde auf und setzen Sie die Dachrinnen vorsichtig ein. Setzen Sie das Dachrinnenrohr auf die Dachrinnenleitung. Silikon ist nicht im Lieferumfang enthalten.

Achtung: Dachrinnen vor dem Winter demontieren!

EN

Do the installation by two people to avoid damage to the gutter or injury.

Installation: Mount the gutter brackets through the oval opening outwards together with the roof strip (pos. 55) on the lower corner pillars lower (pos. P-6, P-7) and side pillars (pos. 4). Side pillars with brackets are at the point of connection of the greenhouse (i.e. where the bases, roof plate and ridge plate are connected and where the braces are). The gutters do not overlap each other, use neutral silicone to seal the joint between the gutters. Apply a thin layer of silicone to the gutter hooks and gutters and carefully insert the gutters. Silicone is not included in the package. Use only neutral silicone to avoid damaging the paint or zinc layer of the greenhouse. Put the plastic pipe on the gutter drain.

Caution!

Dismantle gutters for the wintertime – they prevent snow from sliding off the roof.

Gutters prevent snow from sliding off the roof, which could damage the gutter or the greenhouse. In this case, we are not liable for any damage.